

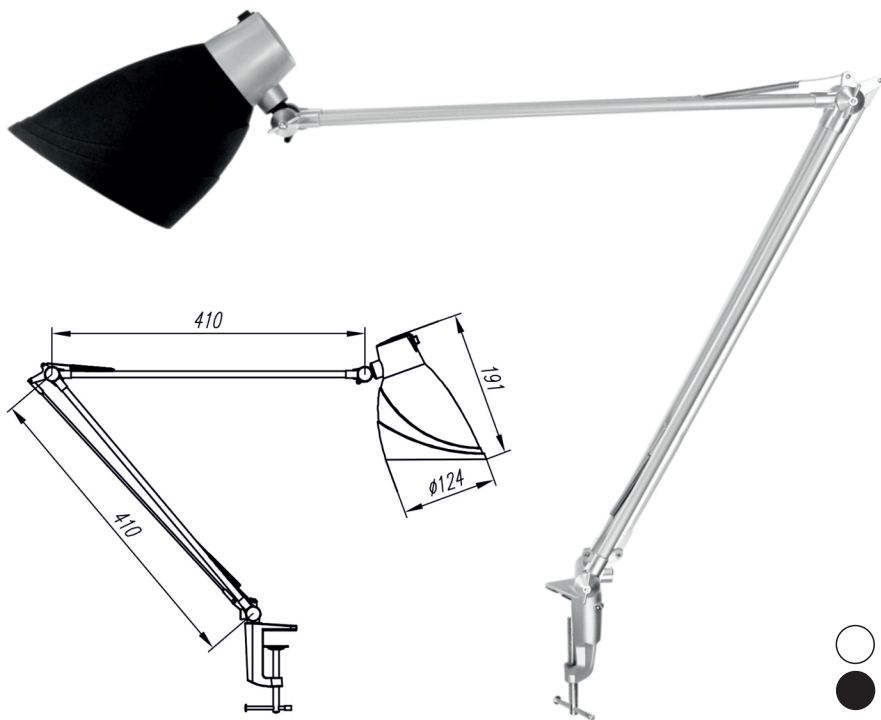

ОСВЕЩЕНИЕ ДЛЯ ПРОДУКТИВНОЙ РАБОТЫ И СТИЛЬНЫЙ ЭЛЕМЕНТ ИНТЕРЬЕРА



НАСТОЛЬНЫЕ СВЕТИЛЬНИКИ ЛН

- ПОДВИЖНЫЙ ПЛАФОН
- ДВУХСЕКЦИОННЫЙ ПАНТОГРАФ
- В КОМПЛЕКТЕ ЗАЖИМ-СТРУБЦИНА. КОНСТРУКЦИЯ СТРУБЦИНЫ ПРЕДПОЛАГАЕТ КРЕПЛЕНИЕ НА ПОВЕРХНОСТИ ТОЛЩИНОЙ ДО 60 ММ.
- ВЫКЛЮЧАТЕЛЬ КЛАВИШНЫЙ НА ПЛАФОНЕ
- В СВЕТИЛЬНИКЕ ИСПОЛЬЗУЕТСЯ ЛАМПА НАКАЛИВАНИЯ ОБЩЕГО НАЗНАЧЕНИЯ С ЗЕРКАЛЬНЫМ ОТРАЖАЮЩИМ СЛОЕМ, МАКСИМАЛЬНОЙ МОЩНОСТЬЮ 40 Вт С ЦОКОЛЕМ E27 (НЕ ВХОДИТ В КОМПЛЕКТ)

40 Вт	220 В	50 Гц	ЛН E27	650 Лк	IP20	
-------	-------	-------	-----------	-----------	------	--

ОБЛАСТЬ ПРИМЕНЕНИЯ	Офисы, жилые помещения, учебные заведения	ЦВЕТ МОДЕЛИ: белый, чёрный,
0,5 кг/ вес изделия в упаковке	550x139x185,5 мм/ индивид. упаковка	4 шт/ упаков.
		2,1 кг/ вес брутто*
		560x381x288 мм/ групповая упаковка

Тип групповой упаковки: гофрокороб

\*ПРОСЬБА УТОЧНЯТЬ ГАБАРИТЫ И ВЕСА ПЕРЕД ЗАКАЗОМ